



LIRE ATTENTIVEMENT LES CONSIGNES SUIVANTES AVANT DE PROCÉDER À LA POSE. PRÊTER GRANDE ATTENTION À TOUTES LES SIGNALISATIONS  QUI SE TROUVENT DANS LE TEXTE. LE NON RESPECT DE CES CONSIGNES POURRAIT COMPROMETTRE LE BON FONCTIONNEMENT DU SYSTÈME. CONSERVER CES INSTRUCTIONS POUR RÉFÉRENCES FUTURES.



Attention! Seulement pour les clients de l'EU - **Marquage WEEE.**

Ce symbole indique l'obligation de ne pas éliminer l'appareil, à la fin de sa durée de vie, avec les déchets municipaux non triés et de procéder à sa collecte sélective. Par conséquent, l'utilisateur doit remettre l'appareil à un centre de collecte sélective des déchets électroniques et électriques ou au revendeur qui est tenu, lorsqu'il fournit un nouvel appareil, de faire en sorte que les déchets puissent lui être remis, sur une base de un pour un, pour autant que l'appareil soit de type équivalent à celui qu'il fournit.

La collecte sélective des équipements électriques et électroniques en vue de leur valorisation, leur traitement et leur élimination dans le respect de l'environnement contribue à éviter la nocivité desdits équipements pour l'environnement et pour la santé et à encourager leur recyclage. L'élimination abusive de l'équipement de la part du détenteur final comporte l'application des sanctions administratives prévues par les normes en vigueur dans l'État Membre d'appartenance.

- Avant de procéder à l'installation, lire attentivement ce livret. En particulier, se familiariser avec les dispositifs de sécurité prévus sur le produit afin de pouvoir les utiliser au mieux.
- Non tous les dispositifs de sécurité, rendus éventuellement obligatoires par les normes en vigueur, ne sont pris en considération dans ce livret. L'installateur devra y remédier personnellement en installant les dispositifs manquants en amont ou en aval des produits décrits dans ce livret.
- Une diverse utilisation des produits ou leur destination à un usage différent de ceux prévus et/ou conseillés n'a pas été expérimentée par le fabricant. Par conséquent, les travaux effectués sont entièrement sous la responsabilité de l'installateur.
- Ce livret est destiné à des personnes titulaires d'un certificat d'aptitude professionnelle pour l'installation des "Appareils électriques" et requiert une bonne connaissance de la technique appliquée professionnellement. Le Constructeur décline toute responsabilité pour les éventuels dommages entraînés par la non observation des normes de sécurité en vigueur actuellement durant l'installation des appareils.



Attention! Le programmeur ne peut être utilisé qu'avec Cardin moteurs de la gamme "BL", "HL" et "GL".

La programmation, réalisable par deux seuls boutons, permet la configuration du système, de la durée de la phase de ralentissement, des senseurs d'effort et des temps de travail-arrêt. L'intervention du capteur anti-coincement en phase de fermeture provoque l'inversion du mouvement; ceci se produit également en phase d'ouverture si la refermeture automatique a été validée sinon elle provoque seulement l'arrêt. Par contre, en phase terminale de la manœuvre, le capteur remplit la fonction de fin de course.

Descriptif de la carte électronique

- B1** Avertisseur sonore de signalisation mode "par radio"
- DS1** Afficheur à 7 segments
- F1** Fusible **1A** rapide - protection contre les surcharges ligne à **24 V**
- F2** Fusible **3,15A** retardé - protection contre les surcharges alimentation serrure électrique (uniquement pour le fonctionnement à batterie)
- F3** Fusible **10A** rapide - protection contre les surcharges alimentation moteurs
- F4** Fusible **10A** rapide - protection contre les surcharges alimentation moteurs
- J1** Sélection des canaux
- J2** Validation de la mémorisation par radio (sans ouvrir le boîtier)
- L1** LED carte alimentée
- L2** LED de gestion codes (émetteur)
- L3** LED mode manuel
- L4** LED de signalisation fin de course fermeture du vantail 1 (**FCC1**)
- L5** LED de signalisation fin de course ouverture du vantail 1 (**FCA1**)
- L6** LED de signalisation fin de course fermeture du vantail 2 (**FCC2**)
- L7** LED de signalisation fin de course ouverture du vantail 2 (**FCA2**)
- L8** LED de signalisation **TA**
- L9** LED de signalisation **TC**
- L10** LED de signalisation **TB**
- L11** LED de signalisation **FTC_I**
- L12** LED de signalisation **FTC_S**
- M1** Module de mémoire (300 codes)
- P1** Touche de programmation
- P2** Touche de sélection
- P3** Touche de mémorisation code émetteur
- P4** Touche d'annulation code émetteur
- R1** Module RF à 433.92 MHz
- V0-V1** Connexion au secondaire 1 du transformateur (**0-24 Vac**) gris-gris
- VB** Connexion à la tension de batterie **12Vdc** (uniquement pour fonctionnement serrure électrique en mode fonctionnement à batterie)
- V2-V3** Connexion au secondaire 2 du transformateur (**0-15 Vac**) marron-marron
- V4-V5** Connexion au secondaire 3 du transformateur (**0-20 Vac**) rouge-rouge

PROGRAMMATEUR ÉLECTRONIQUE

Programmeur pour deux moteurs à courant continu avec récepteur intégré permettant la mémorisation de **300 codes usager** selon le modèle (voir "Commande par radio" à la page 17). Le système fonctionne sur la bande de fréquence **433 MHz**.

Contrôlée électroniquement, la vitesse de rotation des moteurs est lente au départ pour augmenter successivement; elle est réduite avant l'arrivée au fin de course de façon à obtenir un arrêt contrôlé (si le ralentissement n'a pas été invalidé lors de la programmation).

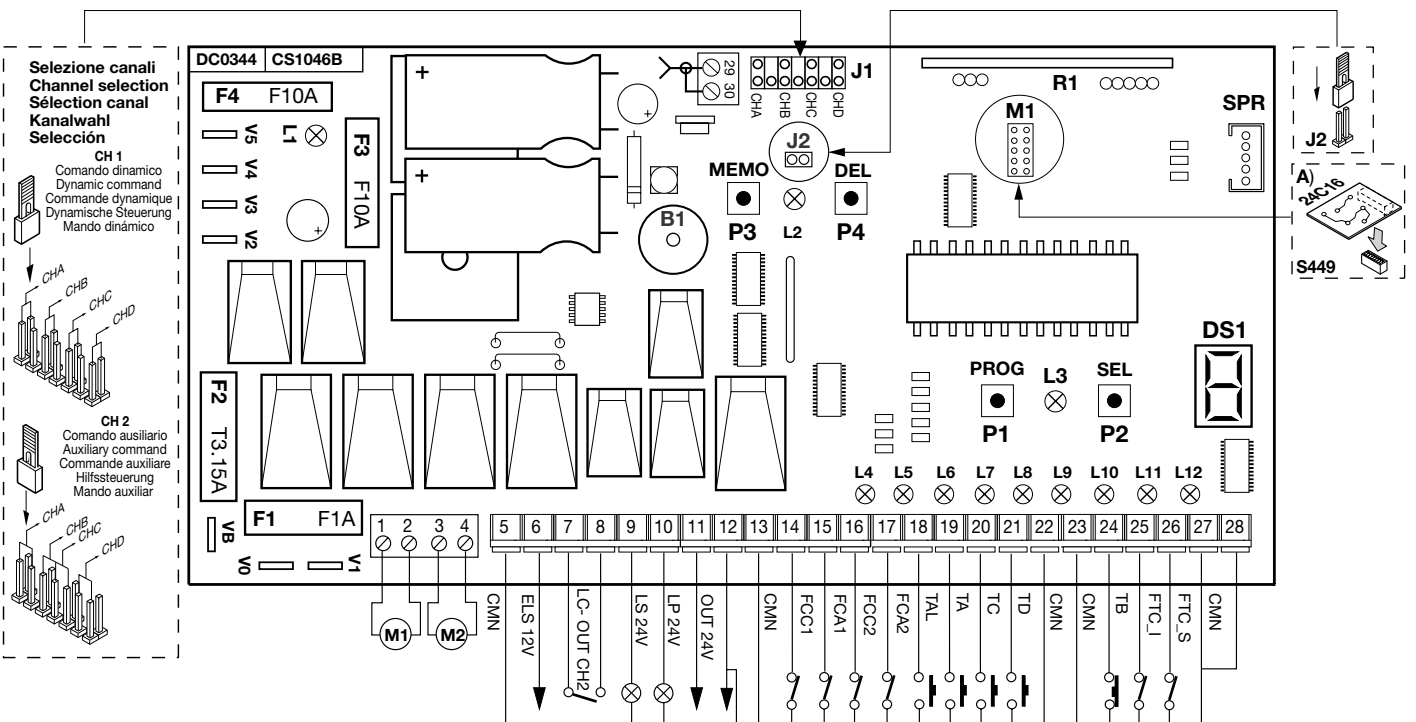

BRANCHEMENT ÉLECTRIQUE



Avant d'effectuer le branchement électrique, contrôler que la tension et la fréquence indiquées sur la plaquette signalétique correspondent aux données du réseau d'alimentation électrique.



Il est impératif d'installer entre l'armoire de commande et le réseau un interrupteur omnipolaire ayant une distance d'ouverture des contacts d'au moins **3 mm**.

- Brancher les fils des commandes et ceux qui proviennent des dispositifs de sécurité.
- Brancher le câble d'alimentation au dispositif au moyen du bornier volant (qui est déjà raccordé au primaire du transformateur, fils blanc-noir).
- Ne pas utiliser de câble avec conducteurs en aluminium; ne pas étamer l'extrémité des fils à brancher sur le bornier; utiliser un câble marqué **T min. 85°C** et résistant aux agents atmosphériques.
- Les conducteurs devront être fixés à proximité du bornier de telle façon que la fixation maintienne aussi bien l'isolation que le conducteur (il suffit d'un collier).

Branchement du bornier

- 1-2 Sortie pour moteur 1:
en ouverture: positif sur borne **1** et négatif sur borne **2**
en fermeture: négatif sur borne **1** et positif sur borne **2**
- 3-4 Sortie pour moteur 2:
en ouverture: positif sur borne **3** et négatif sur borne **4**
en fermeture: négatif sur borne **3** et positif sur borne **4**
- 5 Communs pour toutes les entrées et les sorties
- 6 Sortie pour serrure électrique (pilotée en continu) **12Vdc 15W**; elle doit être de type basculant (non à réarmement automatique) du fait que l'activation dure 1 s.
- 7-8 Sortie (contact non alimenté, N.O) pour activation éclairage de zone (alimenté séparément, **Vmax= 30Vac/dc; Imax= 1A**) ou pour deuxième canal radio. La sélection s'effectue lors de la programmation.
- 9 Sortie lampe témoin **24 Vac 3 W**
- 10 Sortie clignoteur **24 Vac 10 W** (activation continue ou intermittente)
- 11 Sortie pour alimentation charges externes **24 Vac 10 W**
- 12-13 Communs pour toutes les entrées et les sorties
- 14 **FCC1** (contact N.F.) entrée fin de course en fermeture vantail 1
- 15 **FCA1** (contact N.F.) entrée fin de course en ouverture vantail 1
- 16 **FCC2** (contact N.F.) entrée fin de course en fermeture vantail 2
- 17 **FCA2** (contact N.F.) entrée fin de course en ouverture vantail 2
- 18 **TAL** (contact N.O.) entrée bouton d'ouverture partielle
- 19 **TA** (contact N.O.) entrée bouton d'ouverture
- 20 **TC** (contact N.O.) entrée bouton de fermeture
- 21 **TD** (contact N.O.) entrée pour commande séquentielle (ouvre-arrêt-ferme-arrêt) ou ouvre-ferme avec inversion seulement en fermeture, selon les programmations du programme).
- 22-23 Communs pour toutes les entrées et les sorties
- 24 **TB** (contact N.F.) entrée bouton de blocage
- 25 **FTC_I** (contact N.F.) entrée pour dispositifs de sécurité (cellule photoélectrique d'inversion en fermeture). L'ouverture du contact durant la phase de fermeture, suite à une intervention des dispositifs de sécurité, provoquera l'inversion du mouvement.
- 26 **FTC_S** (contact N.F.) entrée pour dispositifs de sécurité (cellule photoélectrique d'arrêt). Le mouvement de fermeture reprend automatiquement au retour à la condition de veille, après le temps d'arrêt (uniquement en mode de fonctionnement automatique).
- 27-28 Communs pour toutes les entrées et les sorties
- 29 Âme antenne récepteur radio (brancher un fil rigide de **17 cm** ou une antenne externe **ANS400** moyennant un câble coaxial **RG58 imp. 50Ω**).
- 30 Masse antenne récepteur radio

N.B.: FAIRE UN PONT SUR TOUS LES CONTACTS N.F. INUTILISÉS

(pas nécessaire pour les fins de course invalidés lors de la programmation)

Alimenter le circuit et contrôler que l'état des **LEDs** rouges de signalisation soit conforme aux indications ci-dessous:

- L1	LED de mise sous tension du circuit		allumé
- L4	LED de fin de course en fermeture vantail 1	"FCC1"	allumé*
- L5	LED de fin de course en ouverture vantail 1	"FCA1"	allumé*
- L6	LED de fin de course en fermeture vantail 2	"FCC2"	allumé*
- L7	LED de fin de course en ouverture vantail 2	"FCA2"	allumé*
- L8	LED de signalisation touche d'ouverture	"TA"	éteint
- L9	LED de signalisation touche de fermeture	"TC"	éteint
- L10	LED de sécurité touche de blocage	"TB"	allumé*
- L11	LED de sécurité cellules photoél. d'inversion	"FTC_I"	allumé*
- L12	LED de sécurité cellules photoél. d'arrêt	"FTC_S"	allumé*

* Les **LEDs** sont allumés si le relatif dispositif de sécurité n'est pas activé (ce qui dépend de la position du vantail et de la présence ou non des fins de course).

Contrôler que l'activation des dispositifs de sécurité entraîne l'extinction du **LED** correspondant.

Dans l'hypothèse où le **LED** de mise sous tension **L1** ne s'allumerait pas, contrôler l'état du fusible "**F1**" et le branchement du câble d'alimentation à **230 Vac**. Dans l'hypothèse où un ou plusieurs **LEDs de sécurité** ne s'allumeraient pas, contrôler les contacts du relatif dispositif de sécurité ou contrôler que les contacts des dispositifs de sécurité inutilisés soient court-circuités sur le bornier.

INDICATIONS DE L'AFFICHEUR



Alarme pour les deux fins de course mécaniques activés simultanément



Erreur des paramètres mémorisés



Blocage en modalité de programmation des temps
(à cause de: **TB, FTC_I, FTC_S**)



Définition de la configuration du système



Phase d'attente après la programmation des paramètres



Phase d'attente après la programmation du ralentissement



Phase d'attente après la programmation du niveau des senseurs de courant



Temps de ralentissement (valeur 1)



Niveau 1 pour le senseur de courant



Programmation des temps de travail



Phase d'ouverture



Blocage



Arrêt avant la refermeture automatique (uniquement si validée)



Phase de fermeture



Actualisation du senseur de courant vantail 1 (en programmation)



Actualisation du senseur de courant vantail 2 (en programmation)



Actualisation des deux senseurs de courant "vantail 1 - 2" (en programmation)



Ouverture + compensation senseur 1



Ouverture + compensation senseur 2



Fermeture + compensation senseur 1



Fermeture + compensation senseur 2



Mode de fonctionnement à batterie avec batterie chargée



Mode de fonctionnement à batterie avec batterie déchargée



Blocage à cause de batterie déchargée

PROCÉDÉ DE PROGRAMMATION (Configuration du programmeur, du senseur de courant et du temps de ralentissement)

 Avant d'engager la programmation, contrôler que les vantaux soient fermés, que l'afficheur à LED soit éteint et que les LEDS L10, L11 et L12 soient allumés. Les LEDS L4 et L6 (si les fins de course en fermeture vantaux 1 et 2 ont été installés) sont éteints (fins de course en fermeture activés).

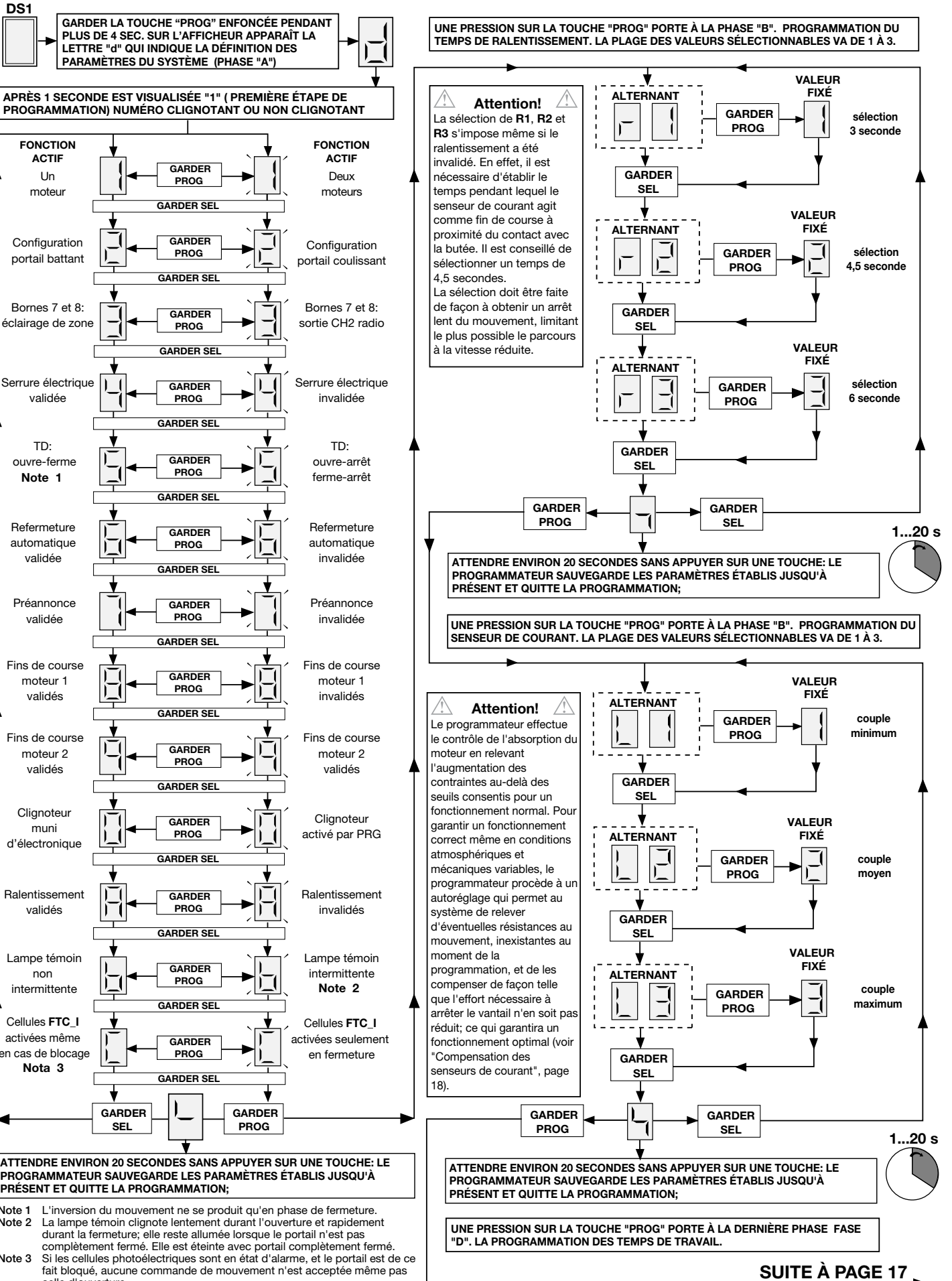

Note 1 L'inversion du mouvement ne se produit qu'en phase de fermeture.
Note 2 La lampe témoin clignote lentement durant l'ouverture et rapidement durant la fermeture; elle reste allumée lorsque le portail n'est pas complètement fermé. Elle est éteinte avec portail complètement fermé. Elle est éteinte avec portail complètement fermé.
Note 3 Si les cellules photoélectriques sont en état d'alarme, et le portail est de ce fait bloqué, aucune commande de mouvement n'est acceptée même pas celle d'ouverture.

À la phase "A" étape "1" c'est le paramètre "un moteur" qui a été sélectionné

La programmation est effectuée étape par étape par le système, embrayant les moteurs en fonction des programmations faites aux étapes précédentes (par exemple: en sélectionnant la configuration à un vantail, seul le moteur N°1 sera embrayé).
Si la serrure et la préannonce ont été validées, celles-ci seront également activées en phase de programmation.

Nota 1: la sélection "un vantail" invalide automatiquement les fins de course du vantail 2. L'invalidation, en phase de programmation, des fins de course évite de devoir les court-circuiter sur le bornier.

OUI

NON

À la phase "A" étape "2" c'est le paramètre "configuration couissant" qui a été sélectionné

Appuyer sur PROG pour lancer la programmation avec:
- Un vantail -

Appuyer sur PROG pour lancer la programmation avec:
- Deux vantaux couissants -

Appuyer sur PROG pour lancer la programmation avec:
- Deux vantaux battants -

Ouverture du vantail 1

Ouverture du vantail 1 et 2

Ouverture du vantail 1 et, après un décalage de 2 sec. ouverture du vantail 2

Appuyer sur PROG avant que le vantail 1 arrive à la butée. Fin du réglage du capteur 1 (en ouverture)

Appuyer sur PROG avant que le vantail 1 arrive à la butée. Fin du réglage du capteur 1 (en ouverture)

Appuyer sur PROG avant que le vantail 1 arrive à la butée. Fin du réglage du capteur 1 (en ouverture)

Au contact du vantail avec la butée ou à l'activation du fin de course en ouverture, le comptage du temps de pause se déclenche.

Appuyer sur PROG avant que le vantail 2 arrive à la butée. Fin du réglage du capteur 2 (en fermeture)

Appuyer sur PROG avant que le vantail 2 arrive à la butée. Fin du réglage du capteur 2 (en ouverture)

Fin du temps de pause (déclenchement de la fermeture)

Au contact des deux vantaux avec les butées ou à l'activation des deux fins de course en ouverture, le comptage du temps de pause se déclenche.

Au contact des deux vantaux avec les butées ou à l'activation des deux fins de course en ouverture, le comptage du temps de pause se déclenche.

Fermeture du vantail 1

Fin du temps de pause (déclenchement de la fermeture)

Fin du temps de pause et déclenchement de la fermeture vantail 2

Appuyer sur PROG avant que le vantail arrive à la butée. Fin du réglage du capteur 1 (en fermeture)

Fermeture vantaux 1 et 2

Fermeture du vantail 2

La fin de la programmation est signalée par l'allumage de l'éclairage de zone et l'éteindre de l'afficheur

Appuyer sur PROG avant que le vantail 2 arrive à la butée. Fin du réglage du capteur 2 (en fermeture)

Vantail 1 se ferme (Fin du décalage fermeture)
- Nota 2 -

Note 2: Le retard maximum en fermeture pour le vantail 1 correspond au temps de travail du vantail 2.

- Pour terminer la programmation des temps une fois qu'elle a été engagée (sans toutefois mémoriser les temps qui se sont écoulés jusqu'à ce moment précis; il s'agit donc de quitter le procédé de programmation d'une façon anormale), il suffit d'appuyer sur la touche SEL; les vantaux se bloquent, et seuls les paramètres inhérents à la définition du système sont mémorisés, sélections du temps de ralentissement et du niveau de couple comprises.

- L'intervention des cellules photoélectriques d'inversion/blocage ou une pression sur la touche de blocage provoque l'interruption du mouvement des vantaux, le clignoteur restant tout de même en fonction; ce qui signale que le programmeur est activé. Sur l'afficheur apparaît alors l'indication "b" clignotante. Le comptage du temps de travail se bloque mais dès que la situation d'alarme cesse ou en relâchant la touche de blocage (active seulement tant qu'elle est appuyée), le mouvement des vantaux reprend automatiquement, de même que l'actualisation du temps de travail.

- L'intervention du fin de course mécanique ou du fin de course ampèrométrique (senseur de courant) provoque l'arrêt du mouvement des vantaux et la fin du temps de travail.

Attention! Programmer les temps de travail de façon à obtenir toujours une ouverture complète des vantaux; en cas contraire, l'achèvement de la manœuvre n'est pas garanti (voir paragraphe "Fin de course temporisé").

Appuyer sur PROG avant que le vantail 1 arrive à la butée. Fin du réglage du capteur 1 (en fermeture)

La fin de la programmation est signalée par l'allumage de l'éclairage de zone et l'éteindre de l'afficheur

Appuyer sur PROG avant que le vantail 2 arrive à la butée. Fin du réglage du capteur 2 (en fermeture)

Appuyer sur PROG avant que le vantail 1 arrive à la butée. Fin du réglage du capteur 1 (en fermeture)

La fin de la programmation est signalée par l'allumage de l'éclairage de zone et l'éteindre de l'afficheur

DS1

DS1

DS1

MODE DE FONCTIONNEMENT

1) Automatique

Sélectionnable en validant la refermeture automatique (étape 6 de la programmation, numéro "6" non clignotant). En partant de la condition de portail complètement fermé, la commande d'ouverture déclenche un cycle de travail complet qui se terminera par la refermeture automatique et l'extinction temporisée de l'éclairage de zone.

La refermeture automatique se déclenche après un retard correspondant au temps d'arrêt programmé, à partir de la conclusion de la manœuvre d'ouverture ou du moment de la dernière intervention des cellules photoélectriques durant le temps d'arrêt (l'intervention des cellules photoélectriques provoque un reset du temps d'arrêt). Durant le temps d'arrêt, sur l'afficheur clignote le symbole . Une pression sur la touche de blocage durant le temps d'arrêt empêche la refermeture automatique et entraîne l'interruption du clignotement sur l'afficheur. L'intervention des fins de course mécaniques ou des fins de course ampèrométriques provoque le blocage du vantail. La lampe témoin reste allumée tant que le portail n'est pas complètement fermé.

Nota: l'éclairage de zone s'allume à chaque commande de manœuvre transmise au système, que ce soit par fil ou par radio; l'intervention des cellules photoélectriques durant la phase de fermeture n'a aucun effet sur la temporisation de l'éclairage de zone.

2) Semi-automatique

Sélectionnable en invalidant la refermeture automatique (étape 6 de la programmation, numéro "6" clignotant). Le cycle de travail est géré par des commandes distinctes d'ouverture et de fermeture. Une fois que le système est arrivé en position d'ouverture complète, une commande de fermeture, par radio ou au moyen de la touche, s'impose pour compléter le cycle. L'intervention du fin de course d'ouverture provoque le blocage du vantail et la fin de la manœuvre d'ouverture. À la fin de la manœuvre d'ouverture, l'éclairage de zone s'éteint dès écoulement du temps préétabli. La lampe témoin reste allumée tant que le portail n'est pas complètement fermé.

OUVERTURE PARTIELLE

Elle s'effectue sur le vantail 1; en cas de configuration du système à deux vantaux, on obtiendra l'ouverture complète du vantail 1; en cas de configuration du système à un vantail, on obtiendra l'ouverture partielle du vantail 1 (environ 1/3 de la course). La commande ne peut être exécutée que si les vantaux sont complètement fermés. Si durant l'ouverture partielle, on active de nouveau la commande "TAL", le vantail 1 se bloque; la commande suivante déclenchera sa fermeture. À ce point, pour que la commande puisse de nouveau être exécutée, il faudra que les vantaux soient complètement fermés.

ÉCLAIRAGE DE ZONE / SORTIE CH2 RADIO

Les bornes "7" et "8" correspondent aux contacts C-NO d'un relais; celui-ci pourra être activé comme d'habitude, c'est-à-dire selon le procédé "éclairage de zone" (contact fermé pendant le temps programmé) ou directement par le deuxième canal radio, sélectionnable sur le décodeur intégré à la centrale (cavalier "J1"). Les bornes "7" et "8" produisent seulement un contact non alimenté et ne fournissent pas de tension à l'extérieur; ceci signifie que pour utiliser l'éclairage de zone, il faudra alimenter le circuit séparément et utiliser le contact comme un simple interrupteur.

⚠ Attention! Sur la carte du programmeur il n'y a pas de tension à **230 Vac** mais seulement de la basse tension. Pour la conformité à la norme de sécurité électrique qui impose certaines isolations entre les pistes à haute tension (**230 Vac**) et celles à basse tension (**24 Vac**), il ne faudra pas brancher les bornes "7" et "8" directement sur un circuit avec tension **230 Vac**. La tension maximale permise est **30Vac/dc**

MODE MANUEL

Il trouve son utilité pour fermer ou ouvrir les vantaux sous le contrôle direct de l'opérateur. Dans ce mode de fonctionnement, les dispositifs de sécurité **FTC_I**, **FTC_S** et **TB** agissent seulement tant qu'ils sont en état d'alarme. L'objectif est de faciliter l'installation et d'avoir les vantaux complètement fermés avant de procéder à la programmation du système. Dans ce mode de fonctionnement, le **LED "L3"** (marqué de "UPL") reste allumé. Le mode de fonctionnement **manuel** peut être activé même lors du fonctionnement à batterie; les moteurs sont alors alimentés à la tension maximale (vitesse de régime), que le ralentissement ait été validé ou non. Les dispositifs de sécurité **FTC_I** (uniquement en fermeture, quelle que soit la sélection à l'étape "C" de la définition des paramètres du système) et **FTC_S** sont gérés, de même que les fins de course et les senseurs de courant.

• Manœuvre de fermeture

Réalisable en gardant le bouton "SEL" enfoncé. La manœuvre de fermeture se bloque par:

- relâchement du bouton "SEL" (on quitte le mode manuel);
- activation de la touche de blocage "TB"; pour relancer la manœuvre de fermeture, il est nécessaire de relâcher le bouton "SEL" et de le réappuyer;
- activation du fin de course en fermeture: une pression sur le bouton "SEL" n'entraîne pas la fermeture mais simplement l'allumage de l'éclairage de zone.

• Manœuvre d'ouverture

Réalisable en gardant le bouton "SEL" enfoncé et en appuyant tout de suite après sur le bouton "PROG".

La manœuvre d'ouverture se bloque par:

- relâchement des deux boutons (on quitte le mode manuel);
- activation de la touche de blocage "TB"; pour relancer la manœuvre d'ouverture, il est nécessaire de relâcher les deux boutons et de les réappuyer;
- activation du fin de course en ouverture.

• Inversion du mouvement

Durant la phase de fermeture: pour passer à la manœuvre d'ouverture, appuyer sur le bouton "PROG".

Durant la phase d'ouverture: pour passer à la manœuvre de fermeture, relâcher le bouton "PROG".

• Éclairage de zone

L'éclairage de zone est allumé pendant que le "mode manuel" est activé. Il s'allume également pendant qu'on essaie de délivrer une commande mais le fin de course en empêche l'exécution.

COMPENSATION DES SENSEURS DE COURANT

Le relèvement du courant absorbé par les moteurs est effectué de façon à pouvoir compenser les éventuelles petites variations dues aux conditions de l'environnement. Le cas échéant, il y aura sur l'afficheur une indication supplémentaire qui consiste en un trait clignotant (plus grande est la compensation en cours et plus rapide sera le clignotement). Ce trait se trouvera du côté gauche de l'afficheur pour le senseur 1 et du côté droit pour le senseur 2 (voir "Indications de l'afficheur" page 29-30). À chaque blocage du mouvement, manœuvre d'inversion comprise, la compensation est mise à zéro et recalculée ensuite pour une actualisation continue.

SIGNALISATIONS D'ALARME

1) Paramètres erronés mémorisés sur EEPROM

Sur l'afficheur clignote la lettre , le système s'est bloqué. L'unique possibilité est celle d'accéder de nouveau à la modalité de programmation pour reprogrammer le système. Si en répétant l'opération, cet inconvénient se manifeste encore, il y a un problème sur EEPROM (il n'est pas possible de mémoriser correctement). Mettre le système hors tension et essayer après quelques instants de le rallumer et de le reprogrammer.

2) Fins de course ouverture/fermeture activés simultanément

Sur l'afficheur apparaît la lettre , le système s'est bloqué. Le clignoteur s'active pendant environ 3 secondes avec un intervalle de six secondes et continue à clignoter. Mettre le système hors tension, vérifier l'état des fins de course et le remettre sous tension.

FIN DE COURSE TEMPORISÉ

La gestion des temps de travail permet de contrôler la position des vantaux. En cas de coupure de courant, le programmeur, à moins qu'un des deux fins de course ne s'avère activé, perd la mémorisation de la position occupée par les vantaux; ces derniers sont alors considérés comme étant "complètement fermés", de façon à permettre la manœuvre d'ouverture. La gestion des temps de travail garantit successivement une manœuvre de fermeture complète. Plusieurs manœuvres d'inversion effectuées l'une après l'autre, entraînant donc l'arrêt du mouvement et un démarrage lent, pourraient avoir comme conséquence une altération du contrôle des temps et un manque de ralentissement avant l'arrivée au fin de course. Le système fonctionnera de nouveau correctement à la manœuvre successive.

COMMANDE PAR RADIO S449

Il est possible de commander à distance le moteur par le biais d'une télécommande; on dispose de la fonction de commande séquentielle "ouverture-arrêt-fermeture-arrêt" ou "ouverture-fermeture" (sélectionnable); ce qui est faisable avec n'importe quel canal à disposition. Si lors de la configuration des paramètres du système, le nombre "3" clignotant a été sélectionné, on dispose d'un deuxième canal avec contact en sortie C-NO (bornes 7-8).

Module de mémoire

Extractible et doté de mémoire non volatile de type EEPROM, il contient les codes des émetteurs et permet la mémorisation de **300** codes (300 touches de canal). Dans ce module, les codes restent mémorisés même en cas de coupure de courant.

⚠ Avant de procéder à la première mémorisation, se rappeler d'effacer entièrement la mémoire.

⚠ Attention! S'il faut remplacer la carte électronique à cause d'un défaut de fonctionnement, il est possible d'insérer le module de mémoire dans une nouvelle carte. Son insertion devra se faire obligatoirement dans le sens indiqué en **fig. 1 dét. A**.

GESTION DES CODES DES ÉMETTEURS

Signalisations LED "L2" (fig.1):

clignotement rapide:	effacement d'un code
clignotement lent:	mémorisation d'un code
toujours allumé:	mémoire saturée

Mémorisation d'un canal (fig.1):

1. Appuyer sur le bouton "P3" MEMO et le garder enfoncé; le **LED "L2"** se met à clignoter lentement.
2. Activer simultanément l'émetteur sur le canal à mémoriser.
3. Garder le bouton "P3" MEMO enfoncé jusqu'au moment où le **LED "L2"** se remet à clignoter.

- Relâcher le bouton "MEMO"; le **LED** continue à clignoter.
- Activer une deuxième fois l'émetteur (même émetteur, même canal; si le canal est différent ou s'il s'agit d'un autre émetteur, la mémorisation échoue).
- Fin de la mémorisation; le **LED "L2"** reste allumé pendant 2 secondes, signalant ainsi la réussite de la mémorisation.

Note: il n'est pas possible de mémoriser un code déjà mis en mémoire. Si ce cas se présente, le clignotement du **LED** s'interrompt durant l'activation de la télécommande radio (2ème point). Ce n'est qu'après relâchement du bouton "P3" MEMO qu'il sera possible de reprendre la mémorisation. Si dans les 15 secondes qui suivent la première activation de la télécommande radio, on ne l'active pas une deuxième fois, on quitte automatiquement le procédé de mémorisation sans que le nouveau code usager ait été mémorisé.

Effacement d'un canal (fig.1):

- Appuyer sur le bouton "P4" DEL et le garder enfoncé; le **LED "L2"** se met à clignoter rapidement.
- Activer l'émetteur sur le canal à effacer.
- Le **LED** reste allumé pendant 2 secondes, signalant ainsi que l'effacement a eu lieu.

Note: si l'utilisateur que l'on désire effacer n'est pas mémorisé, le **LED** s'arrête de clignoter; il sera possible de reprendre l'effacement seulement après relâchement du bouton "P4". En relâchant le bouton avant l'activation de la télécommande radio, on quitte immédiatement le procédé, qu'il soit de mémorisation ou d'effacement.

Effacement total de la mémoire usagers (fig.1):

- Appuyer simultanément sur les deux boutons ("P3 + P4") et les garder enfoncés pour plus de 4 secondes.
- Le **LED "L2"** reste allumé pendant toute la durée de l'effacement (environ 8 secondes).
- L'extinction du **LED "L2"** signale la conclusion de l'effacement.

Note: lorsque la mémoire du récepteur est presque saturée, la recherche de l'utilisateur peut durer 1 seconde à compter de la réception de la commande radio. Si le **LED "L2"** reste toujours allumé, la mémoire est saturée. Pour pouvoir mémoriser un nouveau TX, l'annulation d'un code de la mémoire s'impose.

Mémorisation par radio d'autres canaux

- La mémorisation peut être activée également par radio (sans devoir ouvrir le boîtier contenant la centrale), si le cavalier "J2" (fig. 1) a été inséré.

- Vérifier si le cavalier "J2" a été inséré (fig. 1).
- Utiliser une télécommande dont au moins une des touches de canal "A-B-C-D" a déjà été mémorisée dans le récepteur et activer la touche à l'intérieur de la télécommande comme indiqué en figure.

Nota: tous les récepteurs qui se trouvent dans le rayon d'action de la télécommande et qui ont au moins un canal de l'émetteur de mémorisé, enclencheront simultanément l'avertisseur sonore "B1" (fig. 1).

- Pour sélectionner le récepteur dans lequel il faut mémoriser le nouveau code, activer une des touches de canal de ce même émetteur. Les récepteurs qui ne contiennent pas le code de cette touche se désactiveront; ce qui est signalé par un bip de 5 secondes. Par contre, le récepteur contenant le code émettra un bip différent qui dure 1 seconde, signalant l'accès effectif au procédé de mémorisation "par radio".
 - Appuyer sur la touche de canal choisie précédemment sur l'émetteur à mémoriser. Le récepteur signalera que la mémorisation a eu lieu en émettant 2 bips d'une demi-seconde. Après quoi, le récepteur sera prêt à mémoriser un autre code.
 - Pour quitter le procédé de mémorisation, laisser passer 5 secondes sans mémoriser de codes. Le récepteur émettra un bip de 5 secondes et sortira du procédé.
- Lorsque la mémoire arrive à saturation, l'avertisseur sonore émettra 10 bips très courts et on sort automatiquement du procédé de mémorisation "par radio"; le **LED "L2"** reste allumé. Cette signalisation s'obtient également à chaque tentative d'accéder au procédé de mémorisation "par radio" avec mémoire saturée.

BRANCHEMENT DE L'ANTENNE POUR MODULE RF 433 MHz

Le récepteur est équipé d'une propre antenne qui consiste en un morceau de fil rigide d'une longueur de **170 mm**. En alternative, il est possible de brancher l'antenne accordée **ANS400** au moyen d'un câble coaxial **RG58** (impédance **50Ω**) d'une longueur maxi. de **15 m**.

CHARGEUR DE BATTERIE (EN OPTION)

En cas de coupure de courant, le programmeur, s'il est muni du groupe batteries PRG850BC, peut continuer à fonctionner. Observer ce qui suit:

- Le fonctionnement à batterie, lorsque le portail est complètement fermé, est signalé par un trait qui court le long du "périmètre externe" (voir page 15). Pour signaler que les batteries se sont déchargées jusqu'au niveau de garde, il court dans la moitié inférieure de l'afficheur. Dans une telle situation, la lampe témoin s'activera environ toutes les 30 secondes, effectuant ainsi 4 clignotements. Lorsque la batterie se décharge trop, la lettre "C" est visualisée, et le programmeur se bloque complètement (uniquement avec portail complètement fermé).

Une fois que la tension du réseau a été rétablie et la tension de la batterie augmente, le système se débloque automatiquement et l'indication sur l'afficheur change.

- Quand le portail est complètement fermé, les charges externes (cellules photovoltaïques, détecteurs de masses métalliques) ne sont pas alimentées, ceci pour augmenter l'autonomie des batteries. Lorsqu'on active une commande (par fil ou par radio), le programmeur, en premier lieu, alimente les charges et évalue l'état des dispositifs de sécurité. Il s'ensuit que l'exécution de la commande, si elle est autorisée (dispositifs de sécurité à l'état de veille), sera retardée pour le temps nécessaire à la reprise du fonctionnement correct des dispositifs de sécurité (environ 1 seconde). Après ce laps de temps, le relevé d'une alarme au niveau d'un dispositif de sécurité provoquera d'une part l'inexécution de la commande et d'autre part la coupure automatique de l'alimentation aux charges externes. Le programmeur revient alors à l'état de veille.

Attention! Pour les raisons indiquées ci-dessus, si l'on désire utiliser un récepteur externe, il faudra toujours l'alimenter en appliquant la tension de la batterie; ce n'est que de cette façon que la commande par radio pourra actionner le portail.

- Si la tension du réseau fait défaut pendant la manœuvre des vantaux, ceux-ci se bloqueront pendant environ une seconde pour que la tension de la batterie puisse alimenter correctement les dispositifs de sécurité. Après quoi, la manœuvre reprendra dans le même sens.
- Même lors du fonctionnement à batterie il est possible d'accéder à la programmation pour modifier les paramètres du système, la sélection du ralentissement et celle du couple. Par contre, il n'est pas possible de programmer les temps de travail. Donc, dès visualisation du symbole "d'attente" (après **L3**), en appuyant sur la touche **PROG** on quittera automatiquement le procédé de programmation.

REPLACEMENT DES BATTERIES



Les batteries ne doivent être remplacées que par des techniciens agréés. Les batteries usées doivent être détruites conformément aux normes en vigueur. Lorsque le programmeur arrive au terme de sa vie, avant de le confier à qui se chargera de sa destruction, enlever les batteries et les éliminer séparément.